

PROJEKČNÍ PODKLADY

▼

pro

REGULÁTOR KOMÍNOVÉHO TAHU RKT 160



VERNER a.s., Sokolská 321, 549 41 Červený Kostelec

tel.: 491 465 024, fax: 491 465 027

<http://www.verner.cz>, e-mail: verner@verner.cz

1. CHARAKTERISTIKA, ÚČEL A POUŽITÍ

Regulátory komínového tahu jsou určeny:

- Pro regulaci nerovnoměrného komínového tahu u tepelných zdrojů na veškeré druhy paliv.
- Pro zajištění stálých tlakových poměrů v topeništi tepelného zdroje.
- Pro zamezení přetopení tepelného zdroje při nadměrném tahu komínu v důsledku povětrnostních vlivů .

Hlavní přednosti **Regulátoru komínového tahu** :

- Řeší problémy nejen s nerovnoměrností komínového tahu a návazným seřízením topenišť, ale i s navlháním konstrukcí komínů.
- Přizpůsobí vlastnosti původního komínu provozu nového topeniště tak, aby původní, obvykle příliš velký a špatně tepelně izolovaný komín mohl i nadále dobře sloužit i bez nákladných stavebních úprav.
- Při nadměrném tahu komína zajistí v důsledku přísávání vzduchu z kotelny naředění spalin, zvětšení jejich objemu a rychlosti proudění v průduchu. Důsledkem je menší ochlazení a zvětšení bezpečnosti proti kondenzaci vody. Pokles teploty spalin v důsledku smísení se vzduchem je kompenzován snížením rosného bodu vzniklé směsi.
- Během provozních přestávek topeniště, kdy vytváří zahřátý komín dostatečný tah, přisává regulátorem tahu vzduch. Ten se v dolní části průduchu předeheje a ve vyšších partiích pak komínové těleso vysušuje a provětrává. Tak obvykle zajistí dobrý stav komína nezávisle na způsobu provozu topeniště i v případech, kdy by jinak došlo k jeho provlhčení a následným škodám.

2. TECHNICKÝ POPIS

2.1 Popis regulátoru komínového tahu

Regulátor komínového tahu je přírubové konstrukce, která je opatřena sedly pro kyvné břity klapky regulátoru a držáku pro magnetický toroid. Originální princip jemné regulace tahu permanentního magnetu na klapku regulátoru je předmětem uděleného patentu firmy VERNER. Šroubem seřiditelná vzdálenost magnetu od klapky regulátoru umožňuje nastavit potřebné magnetické předpětí, které definuje prahovou hodnotu podtlaku. Vznikne-li na klapce větší podtlak, než je magnetické předpětí magnetu, dojde k pootevření klapky tak, aby množství přisávaného vzduchu zajistilo požadovaný podtlak v komínovém průduchu. Popsaný regulátor má maximální činnou plochu 95 cm². Tím je zajištěn rovnoměrný tah za kotlem a vytvářeny optimální podmínky pro hoření v topeništi (namontováním RKT tah komína neovlivňuje hoření kotle). Výsledkem je několikaprocentní roční úspora paliva.

2.2 Schémata a parametry regulátorů komínového tahu

2.2.1 Regulátor RKT 160 – skříňové provedení

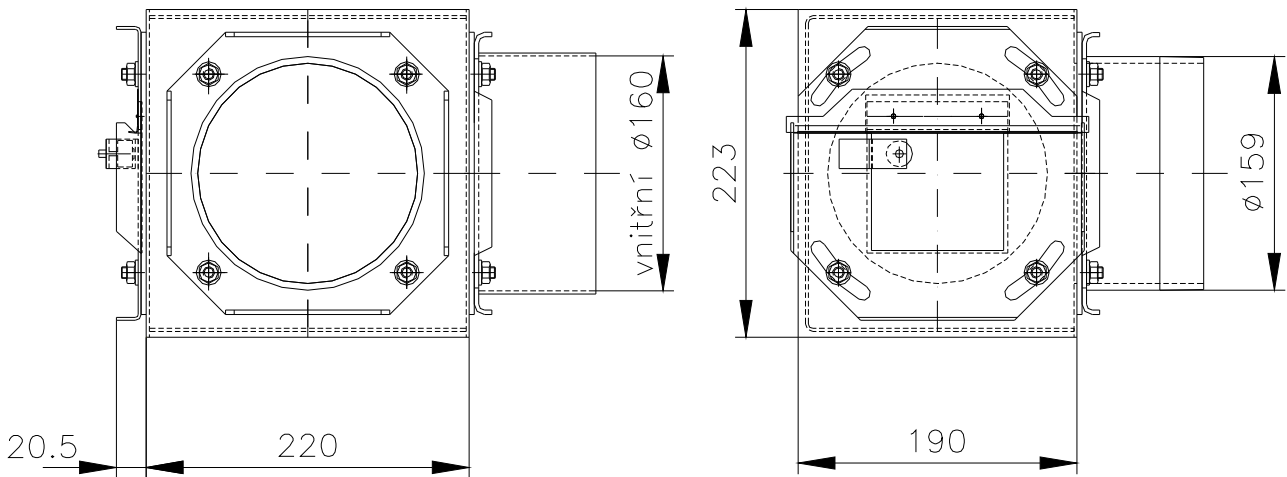

Jedná se o skříňové provedení – slouží k namontování na kouřovod, buď v přímém úseku, nebo jako koleno v úhlu 90°.

Vyrábí se také v provedení pro kouřovody o průměrech: 130, 145, 150 a 180 mm.

2.2.2 Regulátor RKT 160 – zděřové provedení

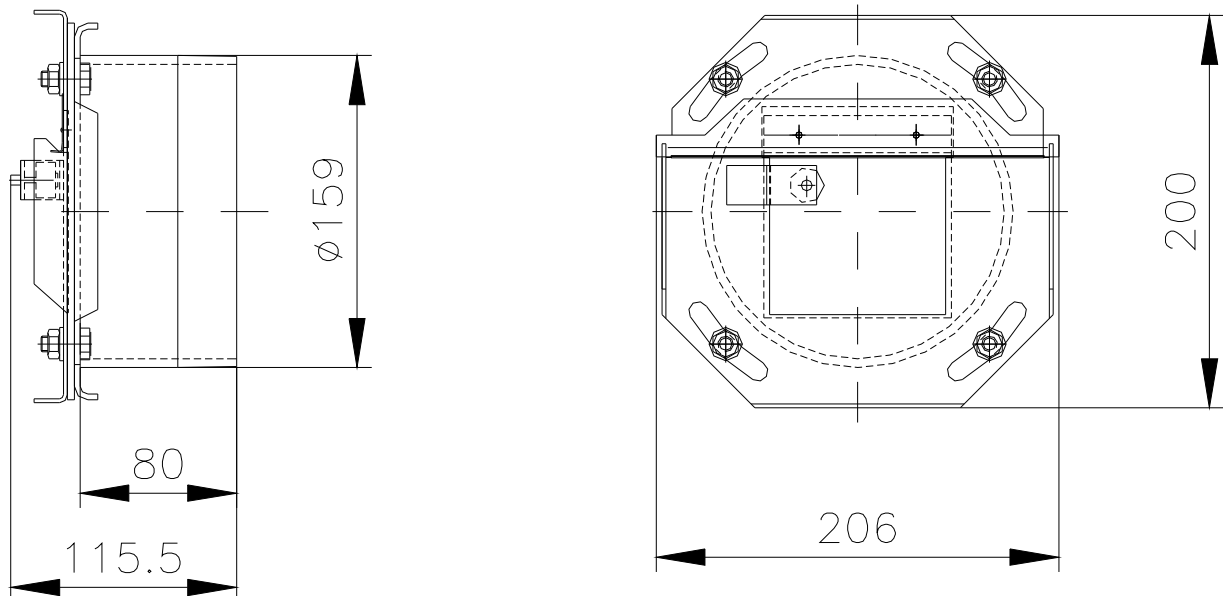

Jedná se o zděřové provedení – slouží k zazdění do komínového tělesa.